

組み立て方法

1.土台の取付け

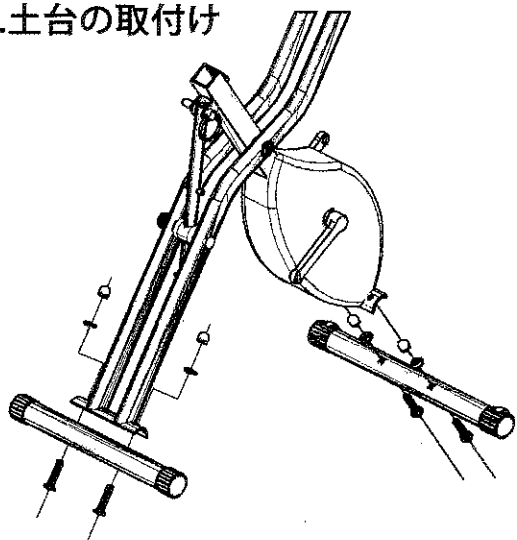

前後の土台を4つのボルトとワッシャーとナットで留めます。

2.サドルの取付け

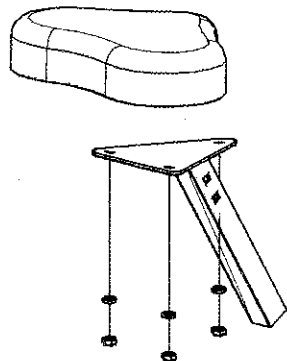

サドルネックに4つのワッシャーとナットで取り付けます。

3.背もたれネックの取付け

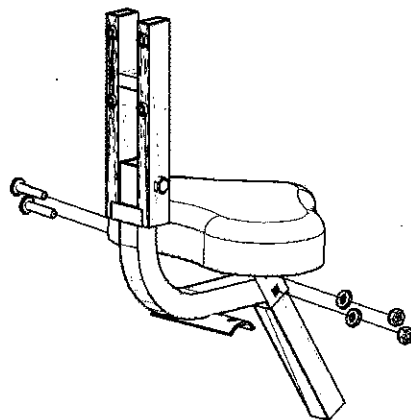

サドルネックに2つのボルトとワッシャーとナットで背もたれネックを取り付けます。

4.背もたれの取付け

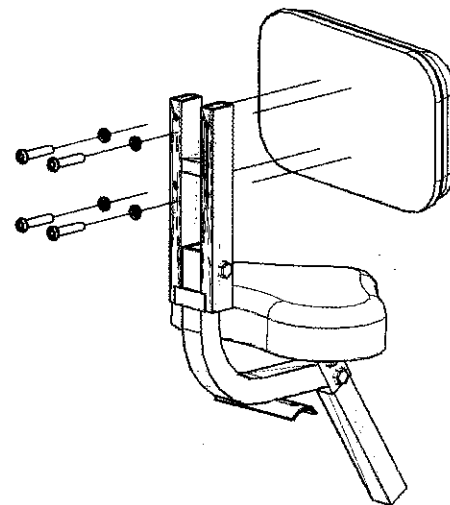

背もたれネックに4つのボルトとワッシャーで背もたれを取り付けます。

5.本体にサドルを取付ける

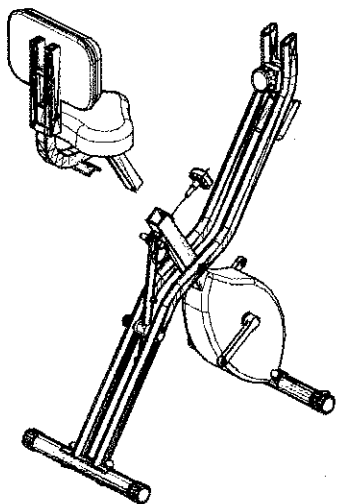

本体にサドルを取付けて固定します。

6.サドル下のハンドルの取付け

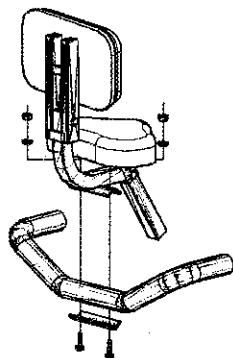

サドル下のハンドルを金具を被せて2つのボルトとワッシャーとナットで取付けます。

7.本体にハンドルを取付ける

本体にハンドルを4本のボルトとワッシャーで取り付けます。

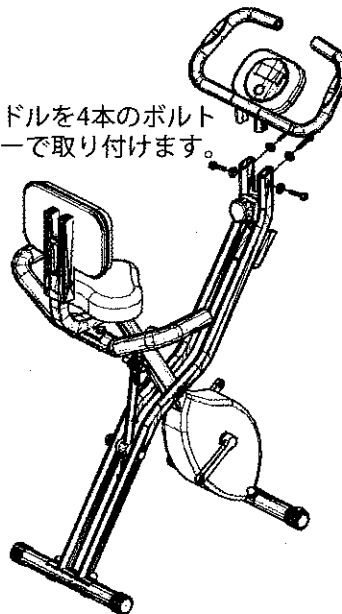

8.本体にペダルを取付ける

本体にペダルを取り付けます。
(右側が時計回りで左側が反時計回り)

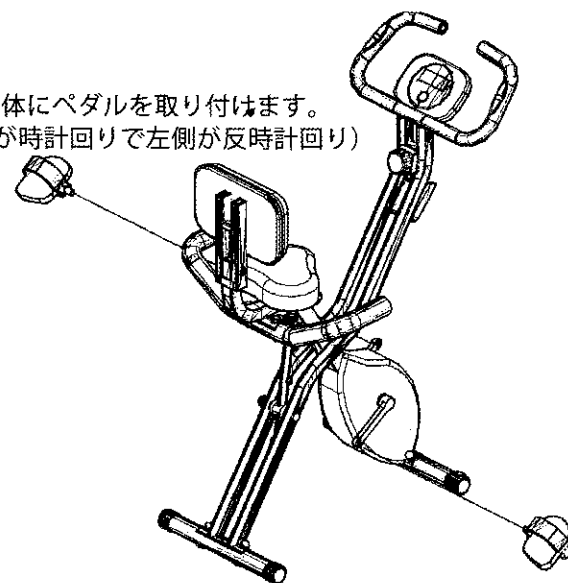

メーターの使用法

ホームボタンを押すと電源が入り、ペダルを漕ぎ始めるとメーターが動き出します。上側には速度・時間・距離・カロリー・心拍数が6秒ごとに表示されます。下側にはすべての数値が一覧で表示されます。

